

START JOUW
AVONTUUR OP EEN
LEUKE SCHOOL!



Even kennismaken



Wat leuk dat u er bent!

Wie heeft er al een kind bij ons op school zitten?

Wie heeft er zelf op het Merletcollege gezeten?

Voor wie is dit de eerste kennismaking?



Voorstellen



Stijn Heusschen
adjunct-directeur vwo



Ilse Nieuwenhuis
adjunct-directeur havo



Luuk Nieuwenhuis
coördinator leerlingzaken vwo



Paul Donkers
coördinator leerlingzaken havo

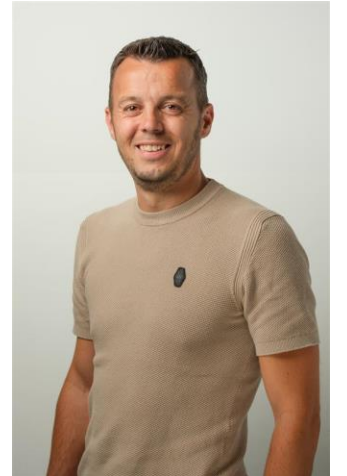



vwo

Technasium;
gymnasium;
regulier;
tweetalig onderwijs (tto)



havo

Technasium;
regulier;
tto

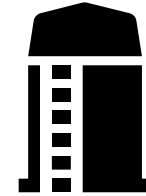

vmbo

mavo (vmbo-t)
kader
basis

Aanbod onderwijs
Merletcollege Cuijk

Kenmerken van onze onderbouw



- Betrokkenheid
- Twee jaar dezelfde coach met coachmomenten per week (klassikaal en individueel)
- Zoveel mogelijk dezelfde docenten in klas 1 en 2
- Gescheiden pauzes onderbouw en bovenbouw
- Driehoekgesprekken en informatieve ouderavonden
- Laptops (in samenwerking met Rent Company) én boeken
- Compact rooster in brugklas
- Rooster met vaklessen, coachuren en keuze-uren

Keuzemogelijkheden vwo

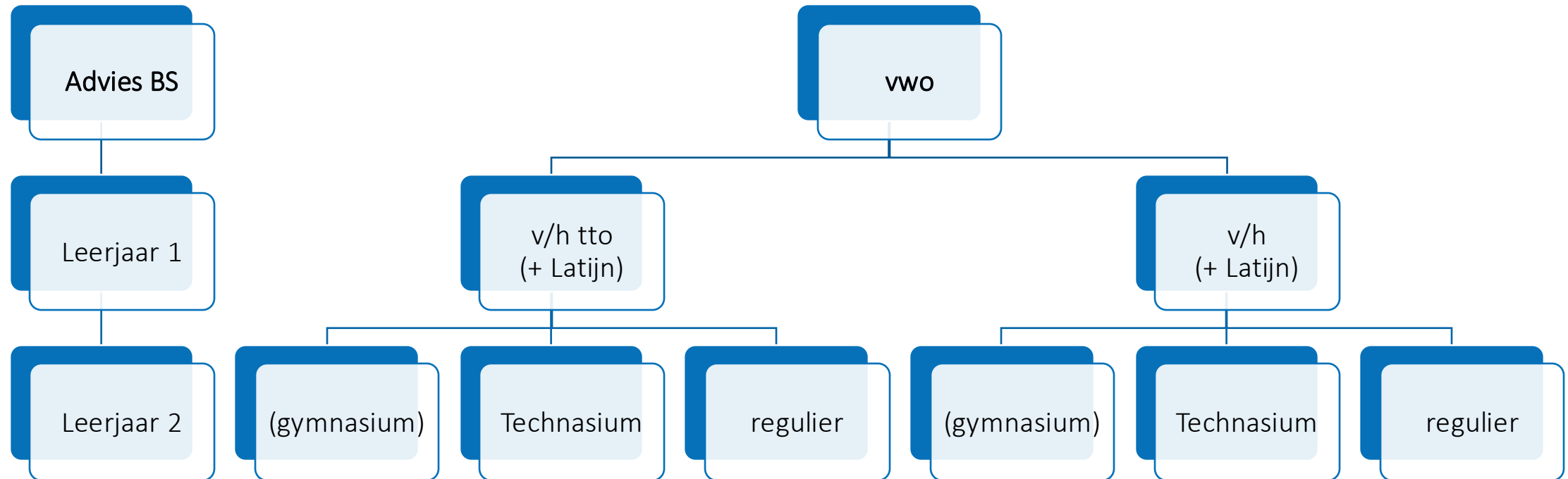

Keuzemogelijkheden havo/vwo

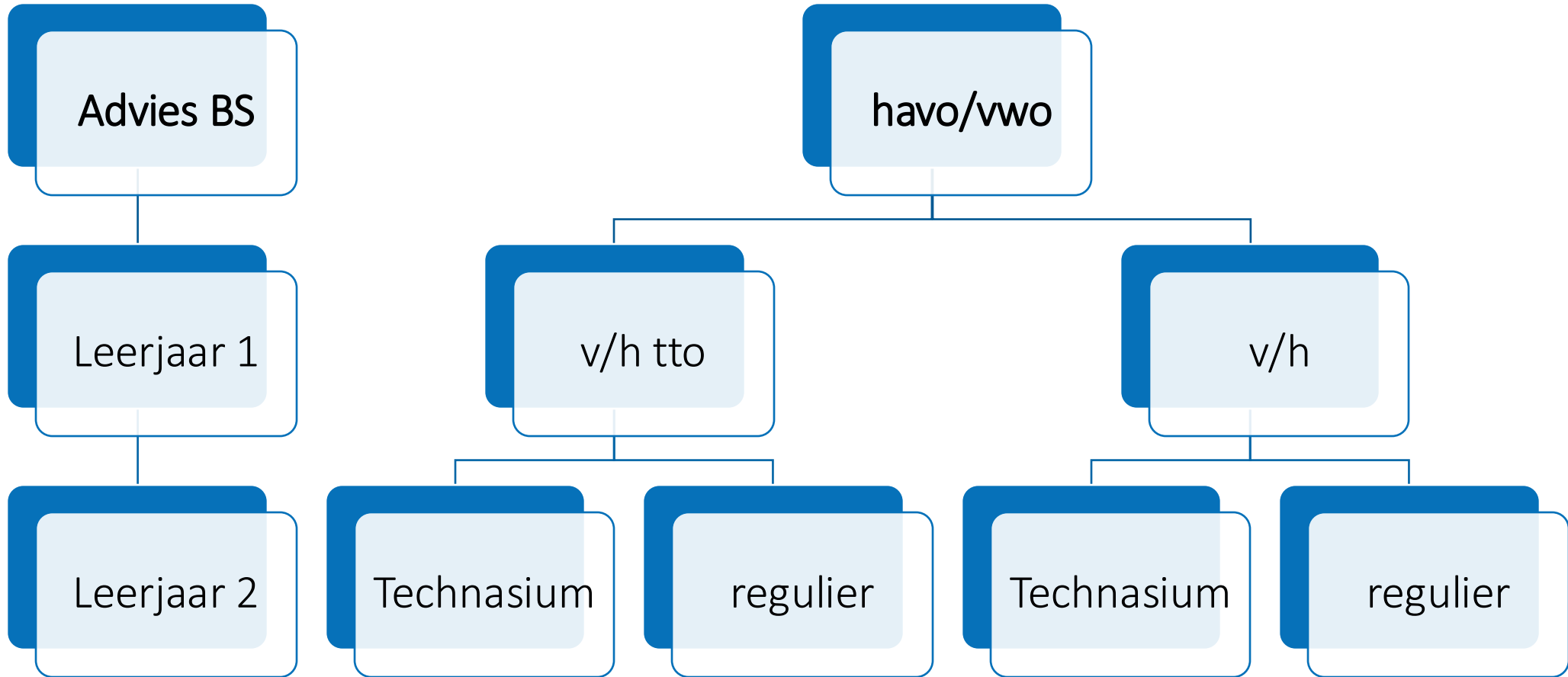

Keuzemogelijkheden havo

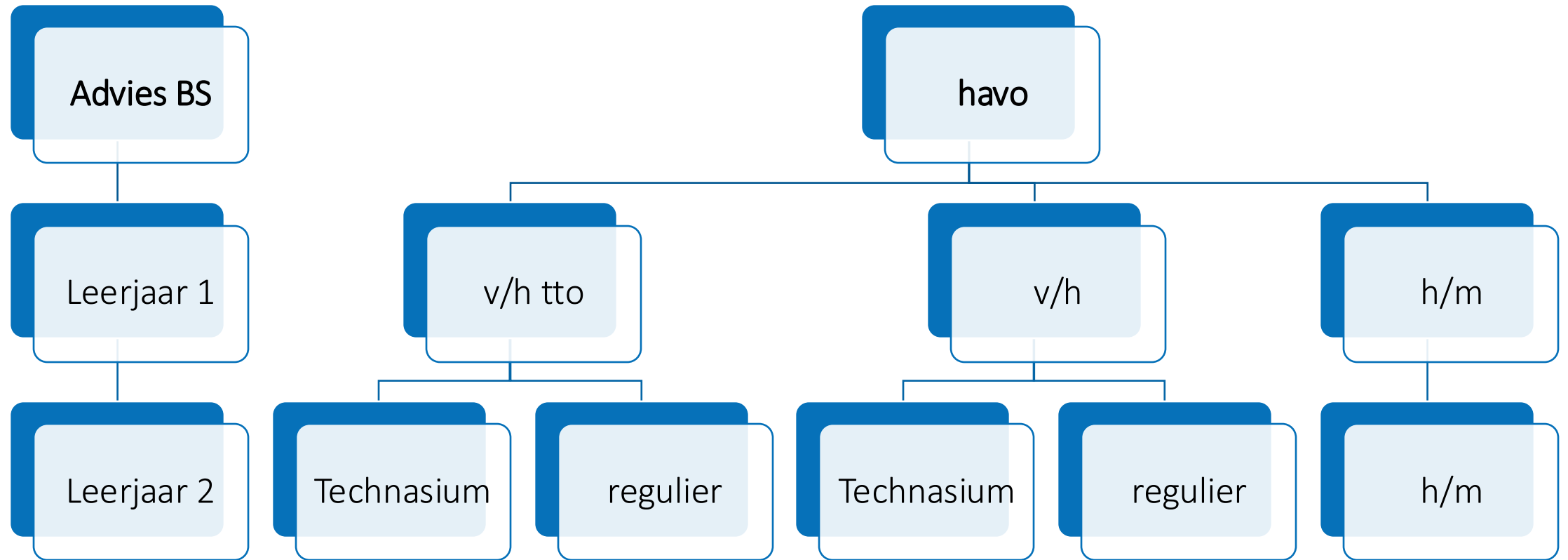

Keuzemogelijkheden vmbo-t/havo

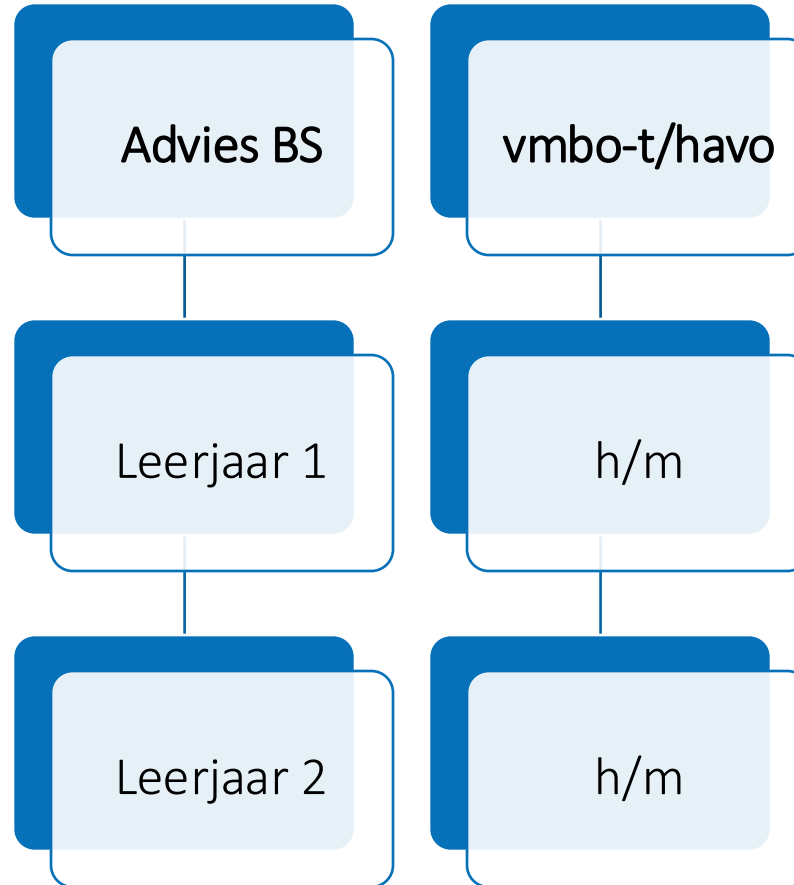

Doorstroom

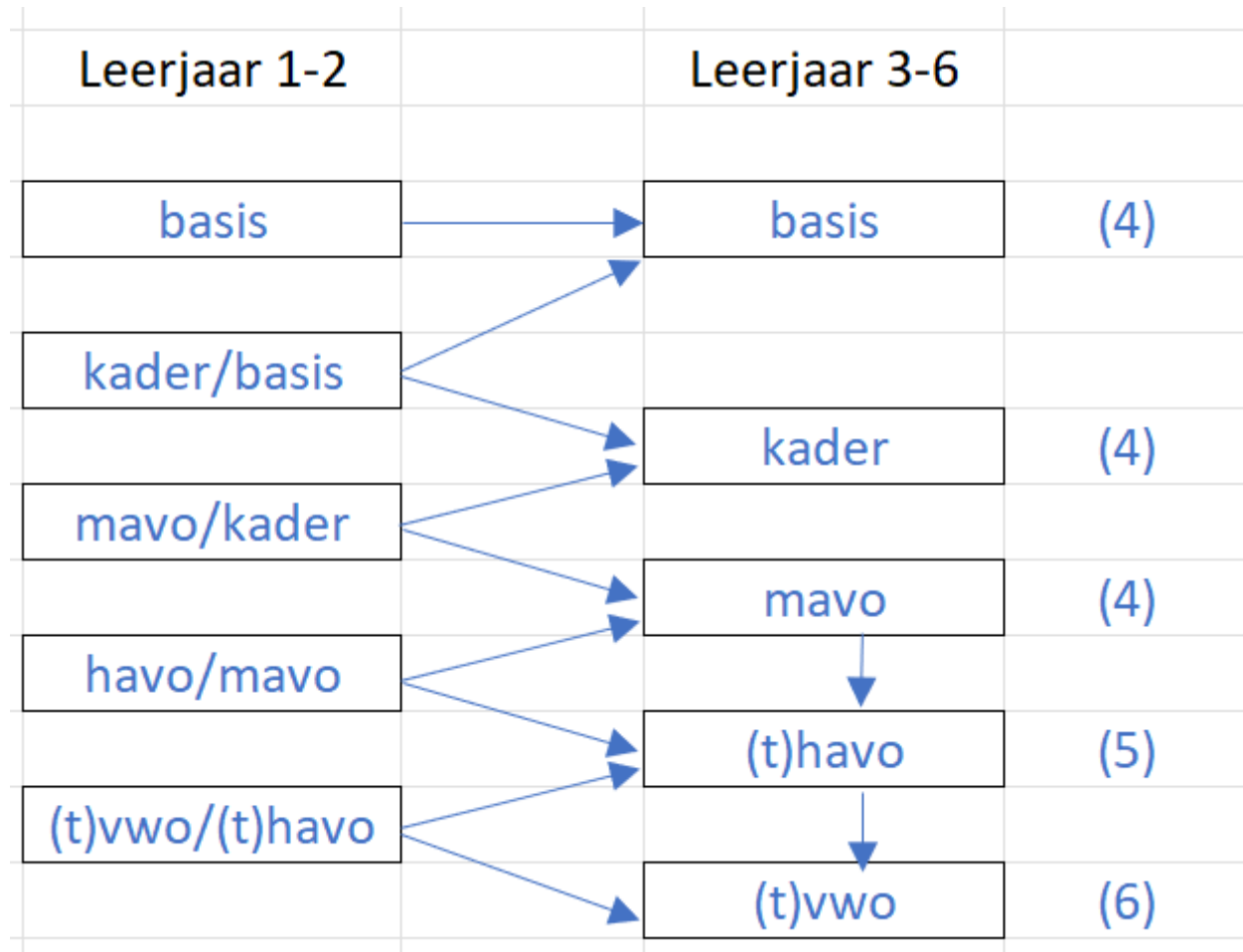

Technasium (O&O)



Projectmatig onderwijs

Doel:

- Kennismaken met alle vormen van techniek, technologie en wetenschap
- Belangstelling voor technische beroepen vergroten
- Meer diversiteit in de techniek

Realistische opdrachten:

- Oplossing tegen koperdiefstal (ProRail)
- Theaterstoel ontwerpen (Huis van Cuijk)
- Speeltuin renovatieplan (gemeente Cuijk)
- Interactief speeltoestel (Oriëntalis)
- Oriëntatiejaar 1^{ste} klas (2 uur in de week) h/m, v/h
- Keuze vanaf leerjaar 2 (4 uur in de week) voor v/h, h/m na de 3^{de} klas
- Optioneel examenvak in de bovenbouw v/h



Technasium (O&O)



Wat kan/leert een O&O-leerling?

- Samenwerken
- Plannen en organiseren (SCRUM)
- Inventief zijn
- Individueel werken
- Doorzetten

- 3D ontwerpen
- Werken met gereedschappen, 3D-printer, laser snijder
- VR gebruiken als middel
- Programmeren bij interesse
- Website design



Tweetalig onderwijs (tto)



Zoveel meer dan alleen lessen in het Engels!

Taalvaardigheid

- Hoog niveau Engels
- Anglia examen (klas 3)
- IB examen (klas 5/6)
- CLIL-didactiek

Wereldburgerschap

- Global Citizenship
- Internationale projecten
- Activiteiten/reizen
- Native speakers

Persoonsontwikkeling

- Groeien als persoon
- Competentiegericht
- Reflecteren (portfolio)

Vrijwillige ouderbijdrage voor bekostiging activiteiten en reizen:

- Onderbouw € 350 per jaar
- Bovenbouw € 120 per jaar



TTO in de onderbouw



Minimaal 50% van de lessen in het Engels

Biology
Geography
Arts
English
History

Religious Education (RE)
Research & design
Physical Education (PE)
Global Citizenship
Mathematics



Docenten zijn gecertificeerd op gebied van taal (CAE/CPE certificaat) en krijgen regelmatige CLIL-scholing.

Kwaliteiten Merletcollege Cuijk

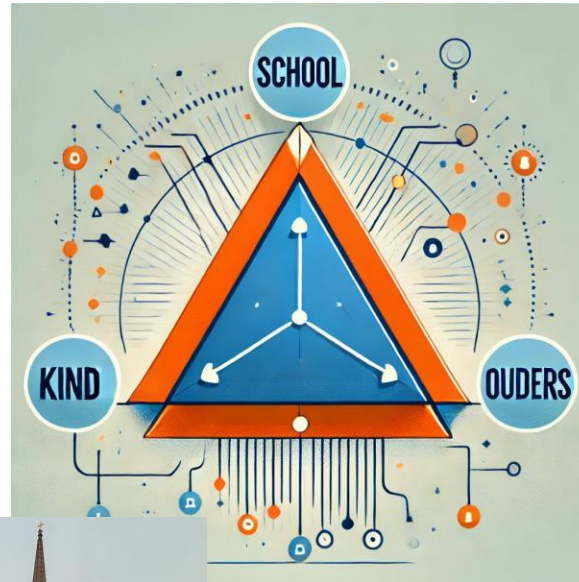

SAMEN WERKEN AAN JOUW TOEKOMST!

- Voor leerlingen die gedurende de onderbouw jaren extra willen sporten
- Leerlingen die:
 - Sportief zijn/ affiniteit hebben met beweging
 - Grenzen willen verleggen/ zichzelf sportief willen uitdagen
 - Zichzelf willen ontwikkelen op lichamelijk/ geestelijk/sociaal gebied
- De sportklas is niet specifiek bedoeld voor topsporters
 - Motivatie is vooral belangrijk
 - Start van het schooljaar intake gesprek op motivatie en verwachtingen omtrent sportklas
 - Participatie voor minimaal één schooljaar
 - [Jaarplanning Sport+](#)



Structuur van leerlingbegeleiding

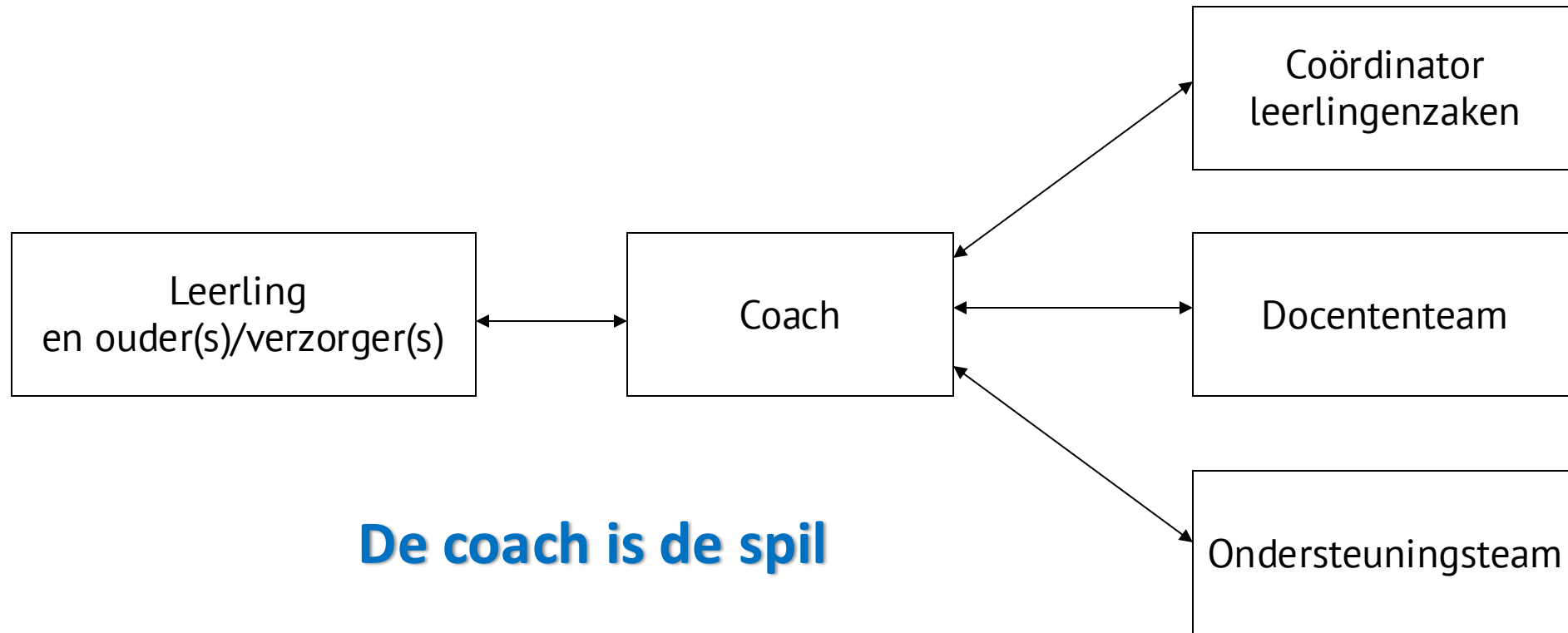

De coach is de spil

Rol van de coach



- De leerling krijgt twee jaar dezelfde coach.
- De rol van de coach:
 - Eerste aanspreekpunt
 - Voert studievoortgangs- en driehoeksgesprekken en houdt voortgang bij
 - Draagt bij aan de goede sfeer in de klas en stimuleert het groepsproces



Rol van de ouder(s)/verzorger(s)



- Betrokkenheid
 - Welbevinden
 - Hoe gaat het op school, vrienden en vriendinnen?
 - Sociale media
 - Ouderavonden en driehoekgesprekken
 - Berichten via Merletapp
- Wederzijds informeren over wat er speelt bij uw kind.
- Hulp en ondersteuning

Ondersteuningsteam



- Bestaat uit orthopedagogen, ondersteuningsconsulenten, ondersteuningscoördinatoren
- Werkt samen met Begeleiders Passend Onderwijs
- Adviseert en ondersteunt docenten bij de uitvoering van de basisondersteuning
- Aanspreekpunt voor docenten/mentoren bij vragen over (groepen)leerlingen
- Heeft contact met ouders voorafgaand aan aanmelding indien gewenst: ondersteuningsteam.cuijk@metletcollege.nl
- Adviseert bij toelating en plaatsing
- Houdt contact/overlegt met ondersteuningsteams van andere locaties
- Begeleiding van leerlingen in het prikkelarm lokaal van de school.

Ondersteuning



- We gaan uit van een hoog niveau basisondersteuning:
 - Dyslexiefacilitering: coach, extra tijd, auditieve ondersteuning;
 - Ondersteunende trainingen;
 - Intensieve samenwerking jongerenwerk (Sociom)
 - Pedagogische conciërges
 - Meerbegaafdheid: projecten + individuele trajecten
- Extra ondersteuning is altijd maatwerk en loopt via het ondersteuningsteam



Schoolontwikkeling



- Maatwerk voor leerlingen
 - Coaching
 - Keuze-uren
- Loopbaanleren centraal
- Contextrijk en vakoverstijgend leren
 - Binnen en buiten school leren
- Breed keuzeaanbod

SAMEN WERKEN AAN JOUW TOEKOMST!

Plaatsing op het Merletcollege



- Basisschool geeft voorlopig advies
- Resultaat doorstroomtoets bepaalt definitief advies.
 - hoger toetsadvies dan voorlopig schooladvies? → hoger definitief schooladvies.
 - School besluit niet te verhogen → motiveren (belang kind!)
- Definitieve advies van de basisschool is bindend voor ons.



Keuze voor de middelbare school



- Advies basisschool
- Kies reëel
- Sfeer van de school/ gevoel bij de school
- Houd rekening met wat uw kind kan en wil
- Houd ook rekening met aanvullende verplichtingen (hobby, sport, reistijd etc.)

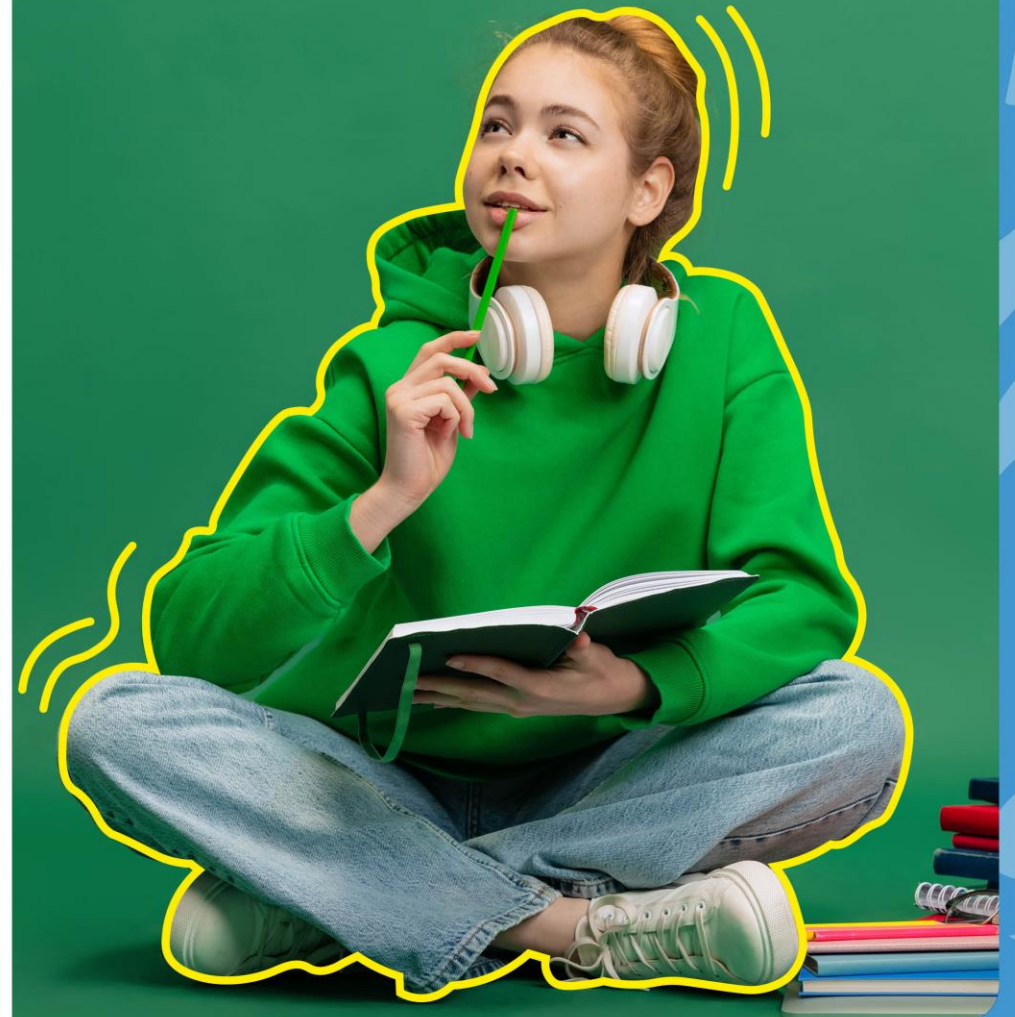

Daarom zijn we een leuke school



En nog veel meer!

SAMEN WERKEN AAN JOUW TOEKOMST!

Belangrijke data



PROEFLES TWEETALIG ONDERWIJS

Dinsdag 28 januari 2025 van 15.00 - 16.30 uur > inschrijving via de website

OPEN DAGEN 2025

Merletcollege Cuijk: vrijdag 21 februari 2025 van 17.00 - 20.30 uur

AANMELDING BRUGKLAS

25 maart van 15.00 uur – 17.00 uur en van 18.00 uur tot 20.00 uur

KENNISMAKING BRUGKLAS + COACH

10 juni van 14.30 uur tot 16.00 uur

Meer informatie?



- www.merletcollege.nl
 - Schoolspecifieke informatie
- www.3voscholen.nl
 - Belangrijke data van VO-scholen in Land van Cuijk
- Vragen?
 - info@merletcollege.nl
 - ondersteuningsteam.cuijk@merletcollege.nl



AANMELDDAG
25 maart

Vragen?



Bedankt voor uw aandacht!